

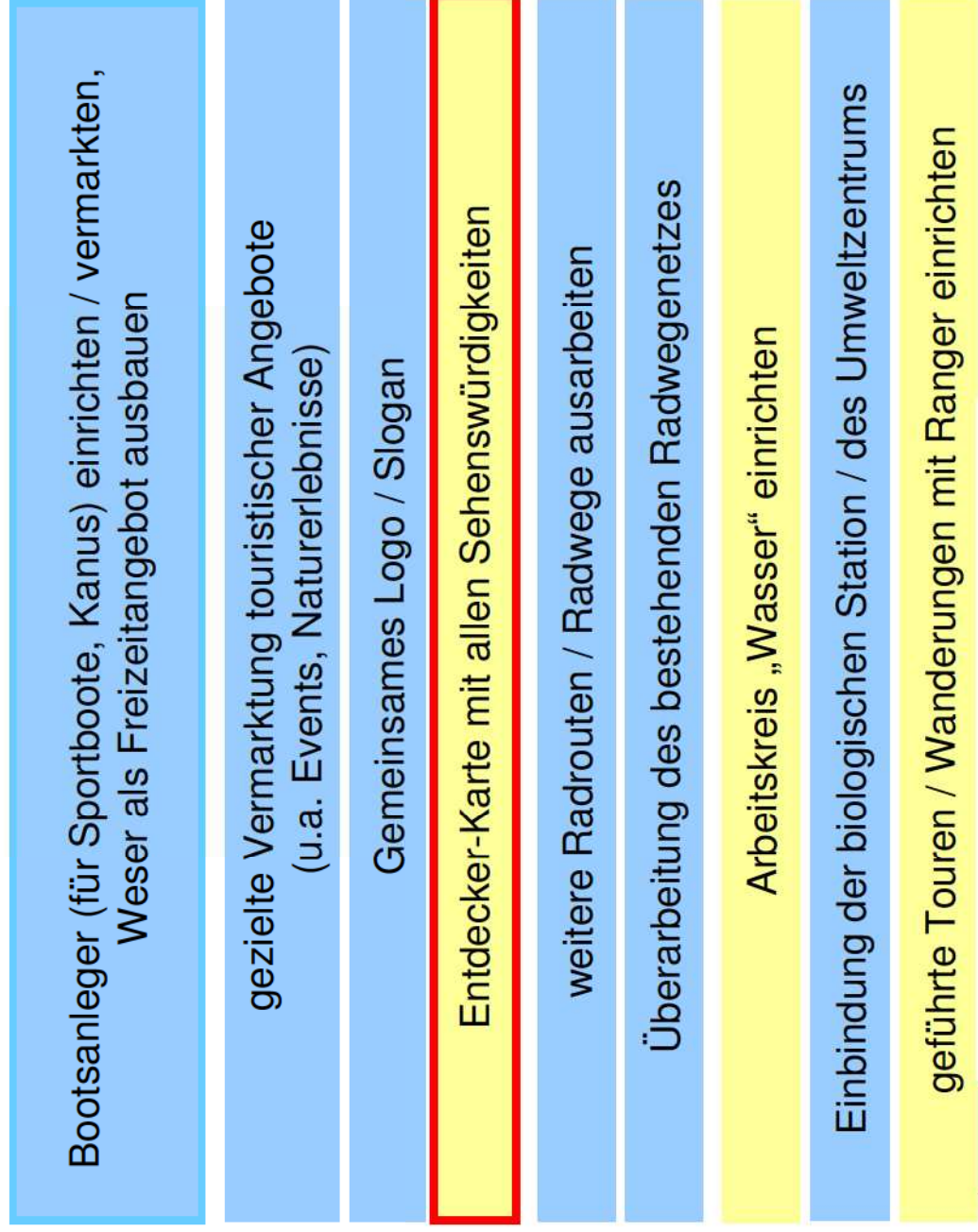

Pilotprojekte / Sofortmaßnahmen

Profilierungsfeld: Tourismusstandort an der Weser und im Grünen



= ausgewähltes Projekt der Lenkungsgruppe



Pilotprojekte / Sofortmaßnahmen

Profilierungsfeld: Ländlicher Standort mit hoher Wohn- Lebens- und Arbeitsplatzqualität

Wohnen / Umfeld /
Infrastruktur

Bildung

ÖPNV

Verkehr

DSL-Versorgung / alternative Internet-Anbindung
(bereits angefangen)

Schulentwicklung

Einrichtung von Bürgerbussen

Ausbau der Radwege für Bürger / Schüler in den Ortschaften

 = ausgewähltes Projekt der Lenkungsgruppe



Pilotprojekte / Sofortmaßnahmen

Profilierungsfeld: Kommunikation und Marketing



 = ausgewähltes Projekt der Lenkungsgruppe



Inhalte

1. Standortmarketingprozess Petershagen
2. Meilensteine
3. Stadtimage, Zielbild und Profilierungsfelder
4. Ideensammlung
5. **Organisation**



Aufbau und Struktur (Organisationsform) - Vorschlag für Petershagen -

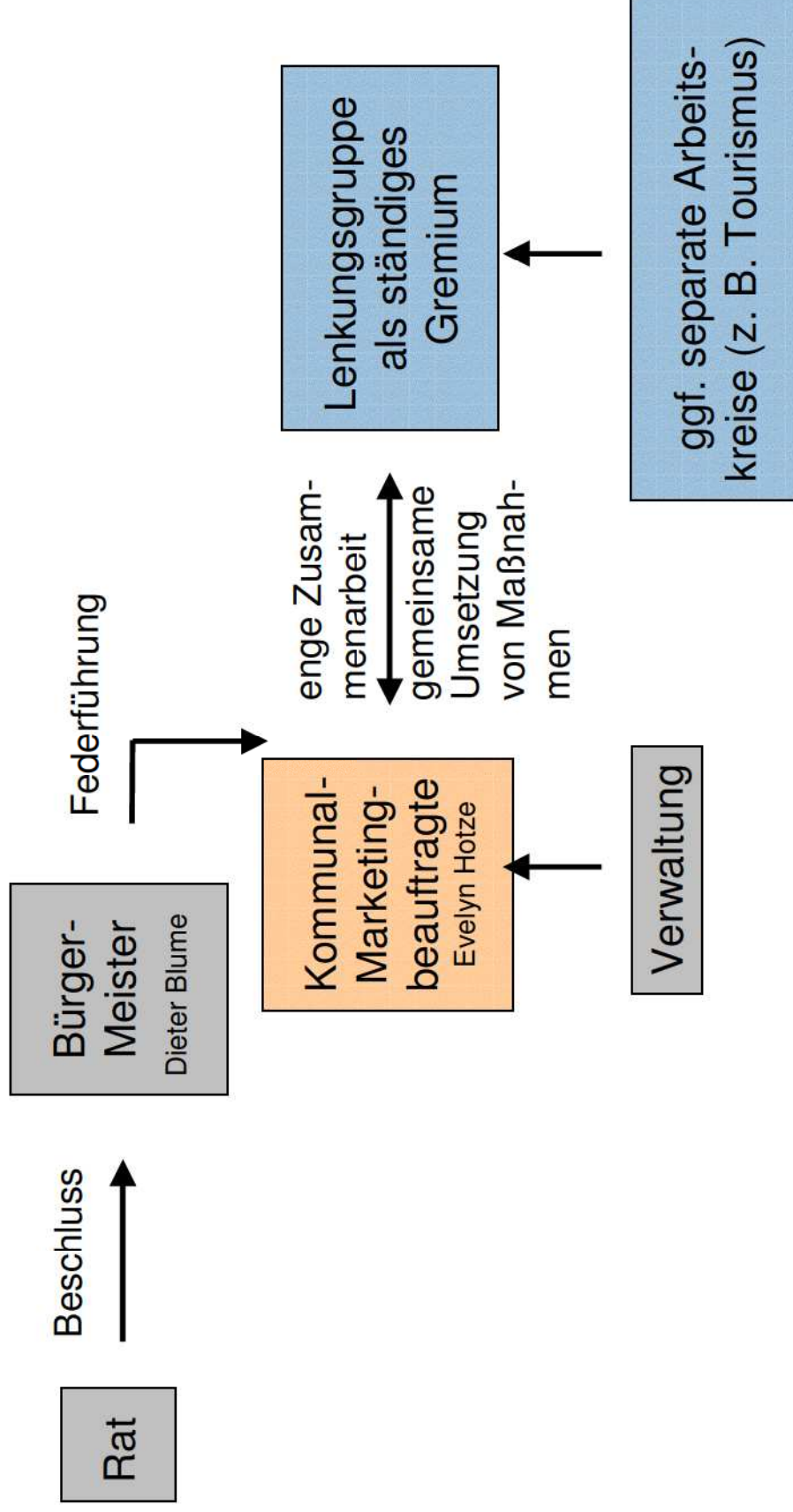

- **keine eigene / neue Organisation des Standortmarketing Petershagen**
- **enge kooperative Zusammenarbeit von Stadt und Lenkungsgruppe (aktive Akteure)**

Das Dokument ist urheberrechtlich geschützt. Die Rechte liegen bei der GMA Gesellschaft für Markt- und Absatzforschung mbH.
Das Dokument ist Bestandteil einer Präsentation und ohne mündliche Erläuterung unvollständig. © GMA